

PROteo

PROteo
by **THEAULT**

EINE GEMEINSAME LEIDENSCHAFT





**Leistung, Kraft und Eleganz.
Proteo, ein Arbeitsmittel für Profis.**

Neuheit 2010



PROteo

by THEAULT

Praktisch

- Ein neues Schliesssystem für die Hecktür und die Rampe. Einfache Handhabung, automatisches Schliessen.
- Die Trennwand ist in 7 Positionen leicht verstellbar, sorgt so für eine optimale Stellfläche Ihres Pferdes.
- Eine breitere Verloaderampe, geräumigere Boxen, somit ist der Proteo ein optimales Fahrzeug zum Verladen Ihrer Pferde.

Der Proteo ist komfortabel

- Theault hat die Entwicklung des Masters betreffend der Schalldämmung neu konzipiert.

Sparsam

- Sie investieren mit einem Theault Fahrzeug in einen sicheren Wert: Marke - und Produktanerkennung.
- Neueste Motoren sichern einen niedrigeren Brennstoffverbrauch und höhere Autonomie.
- Niedrigere Wartungskosten.

Design

- Ein neuer, räumigerer Überbau und ein neuer Heck mit einem eingelassenen Anbindebügel und LED-Lampen.

Sicher

- Fahrerhaus für 5 Passagiere mit der UTAC Typprüfung.
- Eine grosse Hecktür (1,20 m breit) jetzt in drei Formen verfügbar. Ein einfacher Zugang zu den Pferden.
- Eine schnelle Entriegelung der Bruststange erlaubt Ihnen, das Pferd im Notfall einfacher auszuladen.

Umweltfreundlicher

Theault hat bei der Entwicklung des Proteo´s an den Umweltschutz gedacht. :

- Aufbau aus wiederverwertbaren Materialien, besonders aus Aluminium.
- Keine toxischen Stoffe werden bei der Herstellung benutzt.
- Neue Motoren, die die EURO 5 Emissionsbestimmungen entsprechen.

Flexibel

- Sie können Ihren Proteo, dank 3 verschiedenen Versionen und zahlreichen Optionen, Ihren Wünschen und Bedürfnissen anpassen.
- Proteo ist für 3 und 5 Personen und Version Gestüt verfügbar.

Entwickelt und gebaut in der Mont-Saint-Michel
Bucht in Frankreich .



PROteo

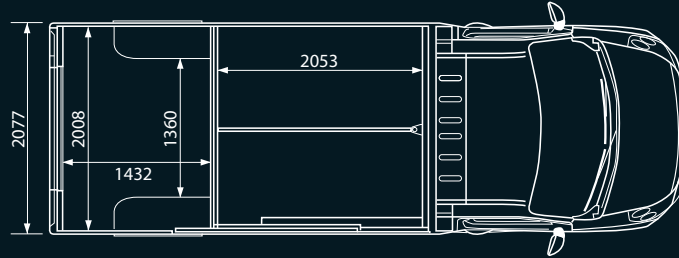

Protéo 3 SL

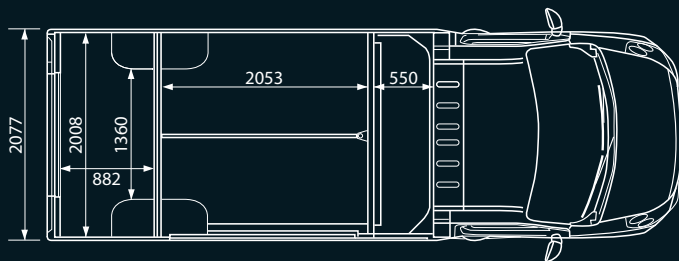

Protéo 5

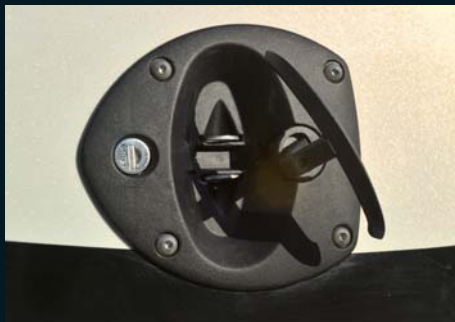



PROteo Haras

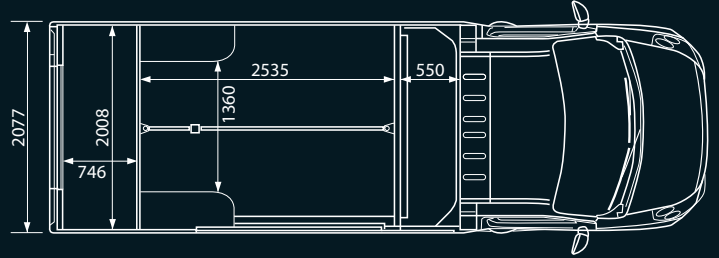

Proteo 5 Gestüt lang

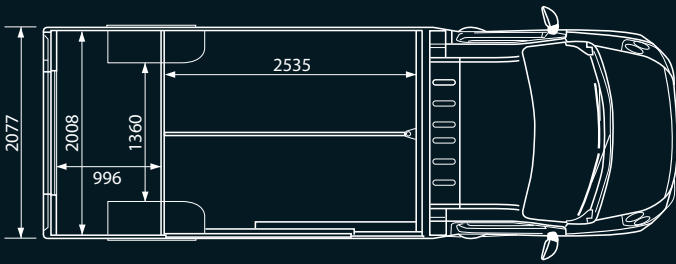

Proteo 3 Gestüt

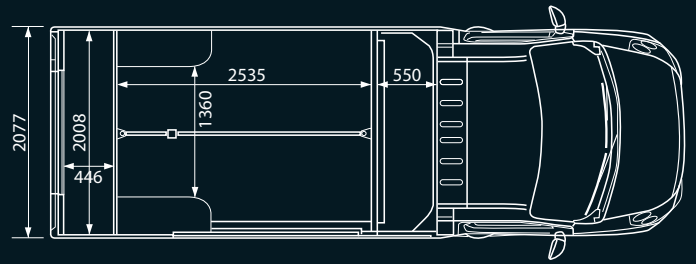

Proteo 5 Gestüt





E I N E G E M E I N S A M E L E I D E N S C H A F T



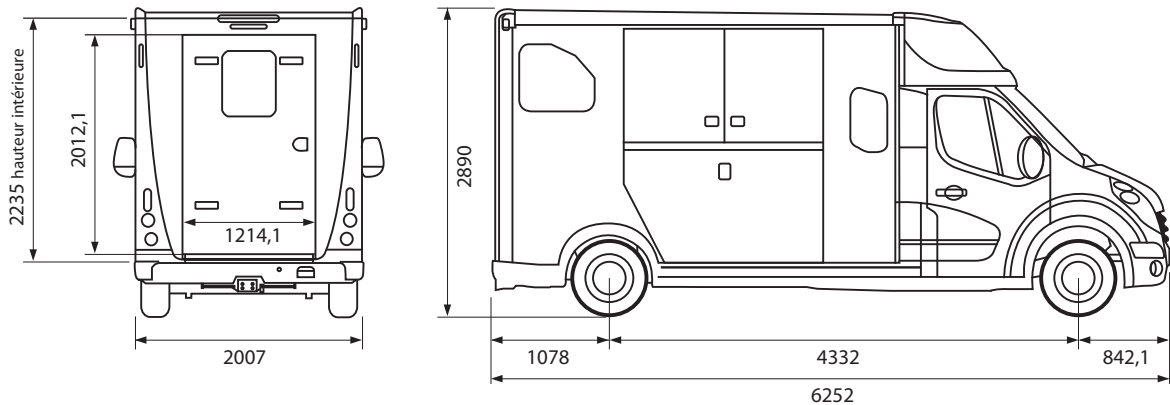

PROteo 3 SL **PROteo 5** **PROteo 3 Gestüt** **PROteo 5 Gestüt** **PROteo 5 Gestüt lang**

Aufbau

■ Serienausstattung:

Struktur aus Aluminiumsandwichwänden 30 mm dick - Profilerter und isolierter Überbau - Seitenrampe aus Aluminium - Gummitrittschutz an allen Wänden - 3 Schiebefenster mit Schutzgittern - 1 Schiebefenster auf der Hecktür - 1 grosse Dachlüftung und 2 mechanische Lüftungen - el. Entlüfter - eingelassene Griffe - eingelassene LED Lichter - grosse Satteltür (1,20 m) - Dekor nach Ihren Wünschen.

Optionen:

Komplette Lackierung einschliesslich Fahrerhaus - Aufbau-Metallic-Lackierung ohne Fahrerhaus - Stossstange und Aufbauteile in Fahrzeugfarbe - Rückfahrparktronic - Rückfahrkamera.

Fahrerhaus

■ Serienausstattung:

Motor 2,3 L Dci 125 PS (81 kW) - ABS - Fahrerairbag - manuelle Klimaanlage - Tempomat mit Geschwindigkeitsbegrenzer - Beifahrerkomfortsitz - Tank 105 l - Radio und CD-Player - LED Lampen.

Optionen:

Motor 2,3 L Dci 150 PS (107 kW) - automatisches Getriebe - ESP - Radio mit CD und MP3 Player+Bluetooth+Plug&Play - Beifahrerairbag - Beifahrerkomfortsitz - Klimapaket (automatische Klimaanlage, Nebelscheinwerfer, automatische Leuchte) - Zugang zum Überbau vom Fahrerhaus und doppelte Schlafbank - Aluminiumfelgen - Heckfederung - eingelassene TOM TOM Navigation - Bank in 3 Teilen - Bank und Sitze aus Leder - Tisch - drehbare Fahrer- und Beifahrersitze - beheizbare Sitze.

Pferderaum

■ Serienausstattung:

Schiebbare Aluminiumtrennwand mit Gummi (7 mögliche Positionen für Proteo und 3 für Proteo Gestüt) - Sattelraumboden aus rutschsicherem Gummi und Pferderauboden aus Cibelastik - Innenraum weiss - Anbinderinge Aussen und Innen - Brusttür mit integraler Öffnung - Prädispositionen für die Fohlengitter mit V-Öffnung - Schutzpolsterung - Innensicherheitskotflügel.

Optionen:

Eingelassener Anbindebügel - Anhängerkupplung - Sattel- und Trensenhalter auf der Hecktür und den Seiten - Schutzplane - Sulkyhalter oben und unten - Schutztablett in zwei Teilen mit Futtertrögen - verschiedene Sattelraumeinrichtungen - Überwachungskamera im Pferderaum - Fohlengitter mit V-Öffnung - Temperaturanzeige.

THEAULT – BP 306 – Z.A de MAUDON – 50300 PONTS-SOUS-AVRANCHES
Tél: 33 (0)2 33 89 22 22 – Fax: 33 (0)2 33 89 22 42 – infos@theault.fr



Theault Österreich
Pepo Puch
+43 676 886 644 22

Theault Australien
Kevin Blake
+61 401 565 571

Theault Belgien
Vanessa Magelincq
+32 497 494 764

Theault Tschechien und Slowakei
Jan Hartman
+420 776 072 306

Theault Dänemark
Bent Neergaard
+45 4019 5300

Theault Finnland
Gun Järnefelt
+358 405 513 523

Theault Deutschland
Werner Hagstedt
+49 170 475 67 80

Theault Irland
Claire Murphy
+33 626 946 247

Theault Italien
Serge Bruneau
+39 348 584 22 57

Theault Vereinigte Arabischen Emirate
Nicolas Giroton
+971 506 244 308

Theault Niederlande
Marco Dekker
+31 654 386 920

Theault Norwegen
Kristen Klekken
+47 915 953 44

Theault Portugal
Joao Sabino
+351 917 244 459

Theault Spanien
Juan Carlos Lorenzo
+34 606 215 073

Theault Schweden
Ola Torstenson
+46 705 296 178

Theault Schweiz
Patrick Waeber
+41 792 474 964

Theault Großbritannien
Andrew Dolby
+44 770 364 86 68

International
Vanessa Gau
+33 677 981 052