

PROteo

PROteo
by **THEAULT**

UNA PASIÓN COMPARTIDA





**Resultado, robustez y elegancia.
Proteo, una herramienta concebida para los profesionales.**

Novedad 2010



PROteo

by THEAULT

Práctico

- La separación es extraíble y ajustable con 7 posiciones. Usted puede adaptar el espacio de sus caballos como quiera.
- Un puente ensanchado, los boxes más espaciosos y la eliminación del poste central. Proteo es un producto óptimo para embarcar y desembarcar sus caballos.
- Sistemas de cierre automático de las puertas y del puente optimizados. Manipulación fácil y cierre automático.

Confort

- Para un mejor comodidad del caballo y de su acompañamiento, Theault ha seguido las evoluciones del Master con mayor insonorización.

Economía

- Invertiendo en Theault usted elige un valor seguro: reconocimiento de la marca y del producto.
- El trabajo sobre la motorización nos permite un menor consumo mayor autonomía.
- Coste de mantenimiento rebajado.

Diseño

- Nueva capuchina más espaciosa, parte trasera con una barra de atar encastrada y luces LED encastrados.

Seguridad

- Disponible para 5 pasajeros con la homologación de la UTAC.
- Gran puerta trasera de 1.20m que hoy existe en 3 formatos diferentes. Un acceso fácil a los caballos y para el material.
- Sistema de apertura rápida de la barra de pecho permitiendo liberar el caballo en caso de necesidad.

Entorno

Sensible al entorno, Theault ha conseguido un Proteo respetuoso con nuestro planeta :

- Carrocería hecha de materiales reciclables – particularmente el aluminio.
- Ninguna utilización de sustancia tóxica durante la fabricación.
- Motorización respetando las nuevas normas de emisión de Euro 5.

Flexibilidad

- Una amplia gama y muchas opciones disponibles nos permite personalizar su Proteo para responder a sus necesidades.

Totalmente concebido y fabricado en Francia
en nuestros talleres cerca del Mont Saint Michel.



PROteo

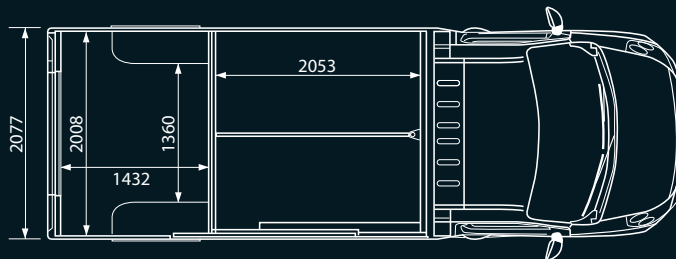

Protéo 3 SL

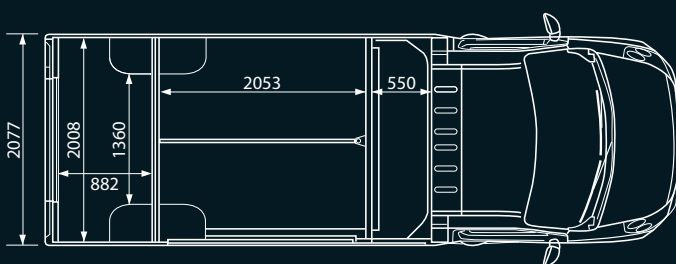

Protéo 5





PROteo Haras

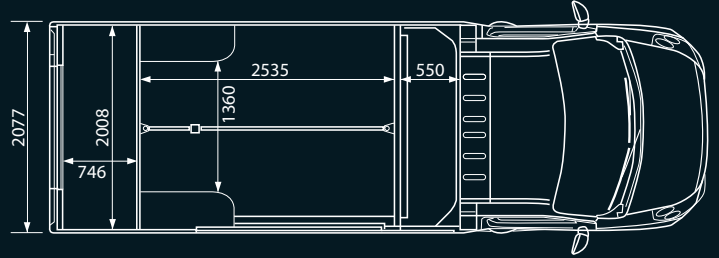

Protéo haras 5 L

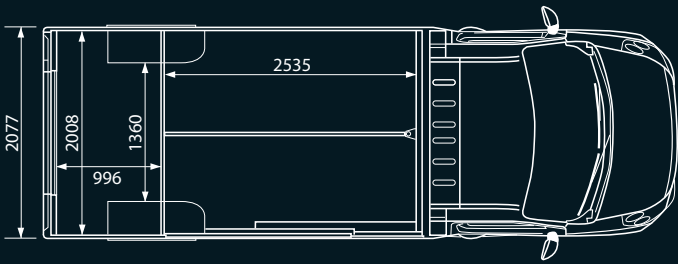

Protéo haras 3

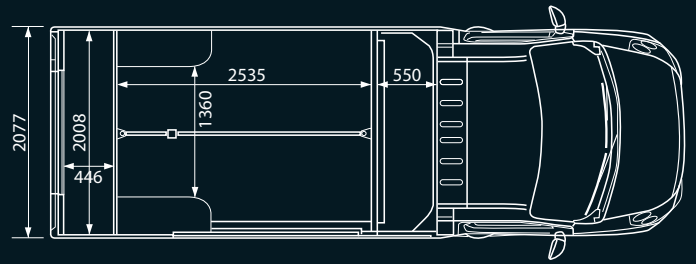

Protéo haras 5





UNA PASIÓN COMPARTIDA



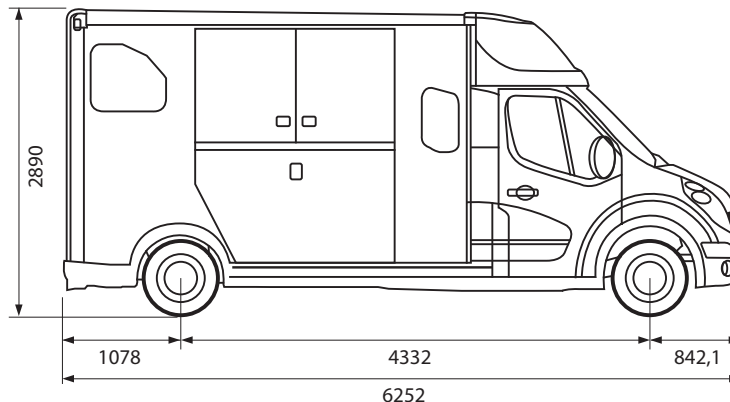
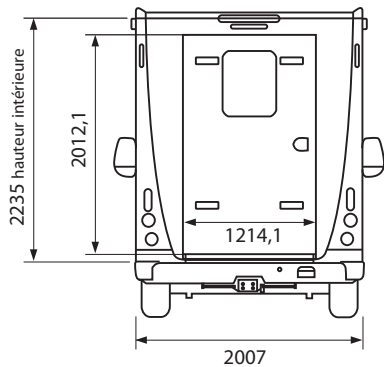

PROteo 3 SL

PROteo 5

PROteo Haras 3

PROteo Haras 5

PROteo Haras 5 L

Carrocería

■ Equipamientos de serie:

Estructura de aluminio y paneles sandwich aluminio - paneles de la carrocería soldados a la cabina - rampa lateral de aluminio - paredes interiores recubiertos en caucho - 3 ventanas correderas con rejillas de protección - 1 ventana corredera en el portón trasero - 1 ventilador grande en el techo y 2 ventiladores mecánicos - extractor de aire eléctrico - manetas integradas - luces LED integradas - puerta del guardanés grande (1,20 m) - decoración de la furgoneta según su elección.

Opciones:

Pintura integral de la cabina y carrocería - pintura de la carrocería metalizada cabina original - pintura para choques y accesorio color metal - radar de retroceso - cámara de retroceso.

Cabina

■ Equipamientos de serie:

2,3L Dci 125 (81 KW) - Abs - airbag conductor - aire acondicionado manual - regulador de velocidad y ordenador de abordo - asiento conductor con regulación lumbar - depósito 105L - radio CD - luz LED cabina

Opciones:

2.3L Dci (150 kw) - caja de cambios automática - ESP - radio CD MP3+bluetooth - Plug&Play - airbag pasajero frontal - asiento pasajero con regulación lumbar - aire acondicionado (aire acondicionado regulado, faros antiniebla, encendido automático de las luces) - en la cabina de 5 pasajeros, la banqueta trasera se convierte en dos literas - llantas aluminio - suspensión neumática trasera - GPS TomTom integrado - banqueta en 3 partes - guardanés de cuero - mesa - asientos giratorios - asientos que calientan.

Parte caballos

■ Equipamientos de serie:

Separador de aluminio con faldón de caucho ajustable (7 posiciones en el Proteo profesional, 3 posiciones en el Yeguada) - suelo de goma en la zona guardanés - interior en color banco - anillos de amarre en el exterior y en el interior - puertas separadoras con apertura flexible - pre-disposición rejillas tipo cuellos de cisne - paredes interiores recubiertas de caucho - pasos de ruedas seguros.

Opciones:

Barra de atar encastrada - enganche para remolque - porta bridas y montureros colocados en el portón trasero - cubierta de lona de protección - soportes sulky altos y bajos - tabla de protección en dos partes con comederos - distintos modelos de guardanés - cámara de observación - rejillas tipo cuello de cisne - sonda de temperatura.

THEAULT – BP 306 – Z.A de MAUDON – 50300 PONTS-SOUS-AVRANCHES

Tél : 33 (0)2 33 89 22 22 – Fax : 33 (0)2 33 89 22 42 – infos@theault.fr



Theault Austria
Pepo Puch
+43 676 886 644 22

Theault Australia
Kevin Blake
+04 0156 5571

Theault Belgica
Vanessa Magelinck
+32 497 494 764

Theault República Checa y Eslovaquia
Jan Hartman
+420 776 072 306

Theault Dinamarca
Bent Neergaard
+45 4019 5300

Theault Finlandia
Gun Järnefelt
+358 405 513 523

Theault Alemania
Werner Hagstedt
+49 170 475 67 80

Theault Irlanda
Claire Murphy
+33 626 946 247

Theault Italia
Serge Bruneau
+39 348 584 22 57

Theault Emiratos Árabes Unidos
Nicolas Giroit
+971 506 244 308

Theault Países Bajos
Marco Dekker
+31 654 386 920

Theault Noruega
Kristen Klekken
+47 915 953 44

Theault Portugal
Joao Sabino
+351 917 244 459

Theault España
Juan Carlos Lorenzo
+34 606 215 073

Theault Suecia
Ola Torstenson
+46 705 296 178

Theault Suiza
Patrick Waerber
+41 792 474 964

Theault Reino Unido
Andrew Dolby
+44 770 364 86 68

Internacional
Vanessa Gau
+33 677 981 052