

PROteo

**PROteo**  
by **THEAULT**

LA PASSION PARTAGÉE





**Performance, robustesse et élégance.  
Proteo, un outil conçu pour les professionnels.**

nouveauté 2010



# PROteo

by THEAULT

## Pratique

- Un bât flanc coulissant avec 7 points de réglage. Adaptez à vos chevaux l'espace qui leur convient.
- Un pont élargi, des boxes plus spacieux et l'élimination du poteau central. Proteo un produit optimal pour embarquer et débarquer vos chevaux.
- Des systèmes de verrouillage de portes et de pont optimisés. Manipulation aisée et fermeture automatique.

## Confort

- Pour un meilleur confort du cheval et de son accompagnant, Theault a suivi les évolutions du Master en termes d'insonorisation.

## Économies

- En investissant dans un Theault vous choisissez une valeur sûre : reconnaissance de la marque et du produit.
- Le travail sur la nouvelle motorisation vous permet de moins consommer et d'assurer une meilleure autonomie.
- Coût d'entretien revu à la baisse.

## Design

- Nouvelle capucine plus spacieuse, nouvel arrière avec barre d'attache affleurante et feux LED encastrés.

## Sécurité

- Cabine 5 places homologuée UTAC.
- Grande porte arrière de 1,20 m qui existe aujourd'hui sous 3 formats différents. Un accès facilité aux chevaux et au matériel.
- Système de déverrouillage rapide de la barre de poitrail permettant de dégager plus facilement le cheval en cas de nécessité.

## Environnement

- Sensible à l'environnement, Theault se doit d'avoir un Proteo respectueux de notre planète :
- Carrosserie constituée de matériaux recyclables – en particulier l'aluminium.
  - Aucune utilisation de substance toxique dans la fabrication.
  - Motorisation respectant les nouvelles normes d'émission Euro 5.

## Flexibilité

- Une large gamme et de nombreuses options disponibles vous permettent de personnaliser votre Proteo pour répondre à toutes vos attentes.
- Proteo est disponible en version 3 et 5 passagers et en version stalle (modèle Haras).

Entièrement conçu et fabriqué en FRANCE  
dans nos ateliers proches du Mont-Saint-Michel



# PROteo

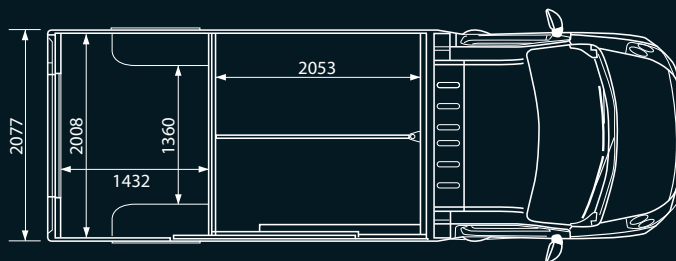

Protéo 3 SL

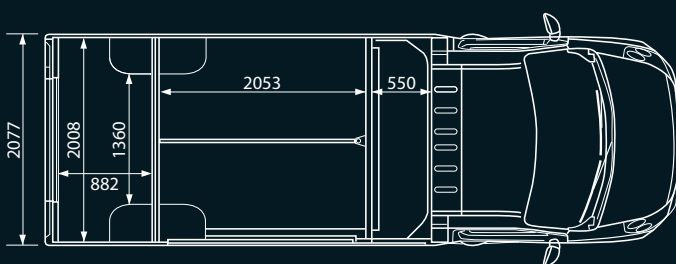

Protéo 5





# PROteo Haras

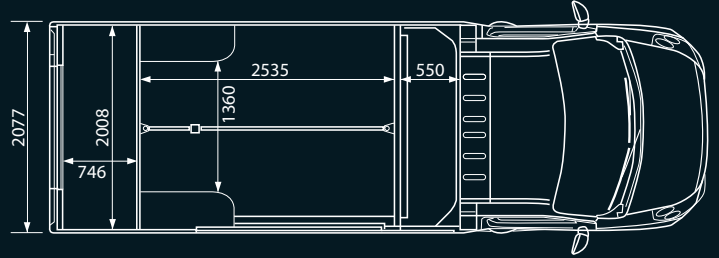

Protéo haras 5 L

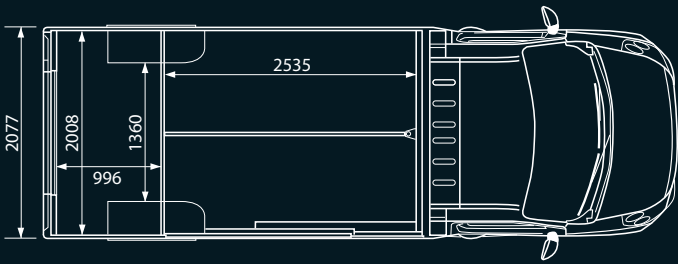

Protéo haras 3

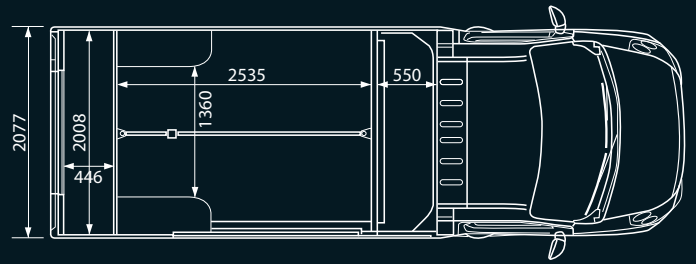

Protéo haras 5





LA PASSION PARTAGÉE



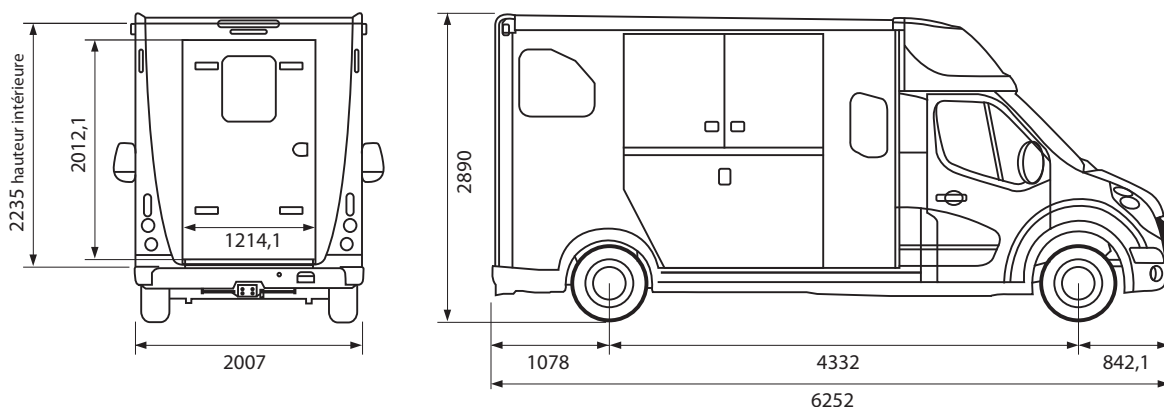

## PROteó 3 SL

## PROteó 5

## PROteó Haras 3

## PROteó Haras 5

## PROteó Haras 5 L

### Carrosserie

#### ■ Equipements de série :

Structure aluminium et panneaux sandwich aluminium 30 mm - Capucine profilée/isolée sur cabine - Pont latéral aluminium - Capitonage caoutchouc sur l'ensemble des parois - 3 baies ouvrantes avec grilles de protection - 1 baie ouvrante sur porte arrière - 1 grand aérateur de toit et 2 aérateurs mécaniques - Extracteur d'air électrique - Poignées encastrées - Feux LED encastrés - Grande porte sellerie (1,20 m) - Décoration du camion de votre choix.

#### Options :

Peinture complète cabine et carrosserie - Peinture carrosserie couleur métal origine cabine - Peinture pare-chocs et accessoires couleur métal carrosserie - Radar de recul - Caméra de recul.

### Cabine

#### ■ Equipements de série :

2,3 L Dci 125 (81 KW) - Abs - Airbag conducteur - Climatisation manuelle - Régulateur de vitesse et ordinateur de bord - Siège conducteur à réglage lombaire - Réservoir 105L - Radio CD - éclairage LED cabine.

#### Options :

2,3 L Dci 150 (107 kW) - Boîte automatique - ESP - Radio CD-Mp3 + bluetooth + Plug&Play - Airbag passager frontal - Siège passager à réglages lombaires - pack climatique (clim régulée, Anti-brouillard, allumage automatique des feux) - Accès capucine depuis cabine avec double banquette couchette - Jantes aluminium - Suspension pneumatique arrière - Carminat TomTom intégré - Banquette en 3 parties - Sellerie cuir - Table - Sièges pivotants - Sièges chauffants.

### Partie Chevaux

#### ■ Equipements de série :

Bat-flanc aluminium avec bavette caoutchouc réglable en profondeur (7 positions pour Protéo et 3 positions pour Protéo Haras) - Plancher de sellerie en caoutchouc antidérapant et sol partie chevaux en cibélastic - intérieur blanc - anneaux d'attache intérieurs et extérieurs - Porte de poitrail à ouverture intégrale - prédisposition grilles col de cygnes - bourres de protection - coquille de sécurité sur passage de roue.

#### Options :

Barre d'attache affleurante - Attelage remorque - Porte selles et porte brides sur porte arrière ou côtés - Bâche de protection - Supports sulkys hauts et bas - Tablette de protection en deux parties avec mangeoires - Différents modèles de sellerie - Caméra de surveillance - Grilles col de cygne - Sonde de température.

**THEAULT** – BP 306 – Z.A de MAUDON – 50300 PONTS-SOUS-AVRANCHES  
Tél: 33 (0)2 33 89 22 22 – Fax: 33 (0)2 33 89 22 42 – [infos@theault.fr](mailto:infos@theault.fr)



#### Course et Elevage

Cédric Le Gall > 06 07 27 72 10

#### Sports et Loisirs

Elodie Brillant > 06 08 91 02 71

#### Theault Rhône-Alpes

Bruno Tobler > 06 32 05 15 97

#### Theault Sud

Jonathan Bagilet > 06 45 29 27 11

#### Theault Belgique

Vanessa Magelinck > +32 497 494 764

#### International

Vanessa Gau > +33 677 981 052